

## RECOMENDACIONES DE USO Y MANTENIMIENTO:

La Patagónica **no es** una tapa de horno, no mantener la hoja superior cerrada con fuego fuerte o calor intenso, eso podría destemplan los resortes interiores y disminuir su vida útil.

El mecanismo de la bisagra puede lubricarse con wd40 o similar para un funcionamiento más suave.

Puede mantenerse cerrada la hoja inferior para conservar el calor mientras se asa y el fuego es suave. La tabla es de madera dura y resiste la temperatura normal de una parrilla. (La sección interior aislada de chapa frente al brasero puede perder la pintura si el fuego es intenso).

Con muchos ciclos de uso las trabas que aseguran la tapa abierta pueden perder algo de su fuerza, en ese caso pueden ajustarse golpeando suavemente con un martillo hacia afuera los brazos superiores a la altura del pin para deformarlos ligeramente y que vuelvan a calzar a la presión deseada. Esto se hace con la tapa a medio abrir, con los brazos del pantógrafo en posición horizontal. La deformación debe ser mínima, ir probando, si se excede la puerta no traba.

Si con el tiempo las trabas se resecan y su funcionamiento se vuelve muy duro, pueden lubricarse los pines con grasa grafitada, esto no afecta la retención de la puerta.

La tapa esta pintada con fondo antióxido de color negro mate, de alta resistencia, apto para ser pintado del color que se desee. En caso de conservarla tal cual, se limpia con agua y detergente suave, las marcas residuales (debido a la rugosidad de esta pintura) se pueden emparejar con una cera de tipo Blem.

La madera para cortes está natural, sin tratamiento químico de ningún tipo. La forma más usual de curarla es con aceite vegetal de cocina, varias manos para que absorba suficiente. Si es necesario lijarla antes para quitar manchas o suciedad.

sitio web:

[www.parrisur.com.ar](http://www.parrisur.com.ar)



+5492236684387



/parrisur

### OTROS PRODUCTOS:

Parrillas enlozadas a medida con mecanismo frontal o lateral

Braseros  
Campanas

Gracias por adquirir la

Tapa para parrilla

# Patagónica

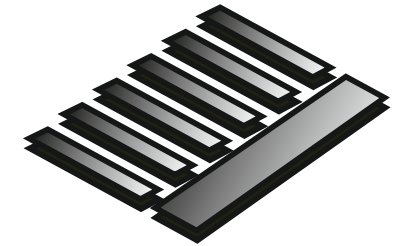

## PARRISUR

Esperamos que disfrute muchos años de la misma. En este documento encontrará algunas recomendaciones de montaje y uso.

## ADVERTENCIA DE SEGURIDAD

Al desempacarla no trate de abrirla en posición horizontal PUEDE SER PELIGROSO. Es seguro abrirla parada, en su posición de montaje, de ser posible mantenerla equilibrada entre dos personas. Posee resortes que podrían accionar la apertura en forma violenta, al no contar con el peso de la tapa. En el caso de no estar aplicado dicho peso, (por ejemplo abriéndola acostada en el piso), puede abrirse de golpe, con riesgo de accidente.

## MONTAJE:

Se recomienda al menos dos personas para colocarla, debido a su peso y dificultad de maniobra.

## COLOCACIÓN:

**1-**Presentar la tapa en su lugar, cerrada. Verificar que la pestaña perimetral asiente parejo en la pared frontal de la boca del parrillero. Raspar las imperfecciones y salientes hasta lograr un asiento uniforme. Si la boca es irregular verificar la horizontalidad del marco con un nivel y suplementar hasta lograr la posición deseada.

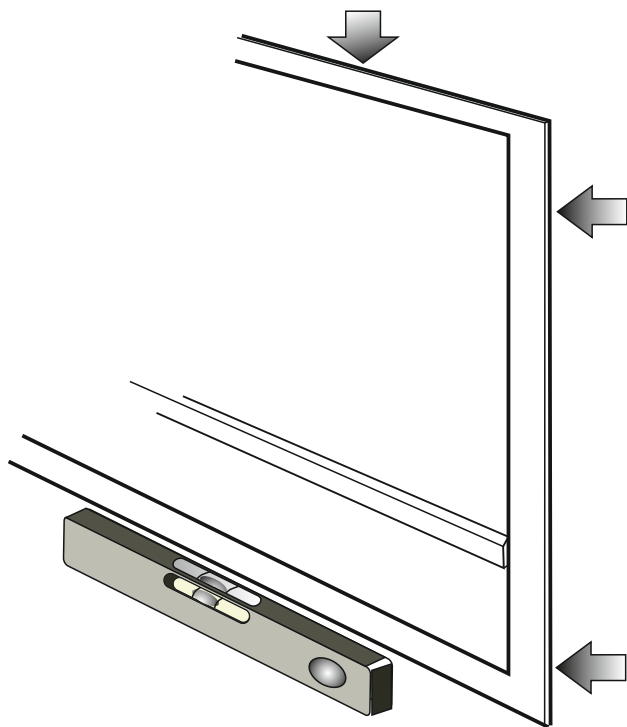

## MATERIALES:

- 6 tarugos plásticos o brocas metálicas de 8/10mm.
- 6 tornillos correspondientes (no menos de 5 cm. de largo)



**2-**Sostener firme el marco en su lugar mientras se abre la tapa girando la falleba en sentido horario y tirando hacia uno. Debe levantarse casi por sí sola suavemente. Una vez que la hoja superior esté arriba, empujarla hacia el dintel hasta accionar las trabas que la aseguran, se siente cuando calzan firmemente. Al hacer esto otra persona sostiene con firmeza cerrada la hoja inferior para compensar el empuje superior. **(Esto no será necesario una vez que la tapa esté colocada).**

## HERRAMIENTAS:

- Taladro percutor
- Broca de widia de 8/10 mm.
- Destornillador o llave (según tornillos)
- Lápiz o marcador
- Martillo

**3-**Marcar los agujeros de las 6 pestañas para perforar la pared, el piso y el dintel.

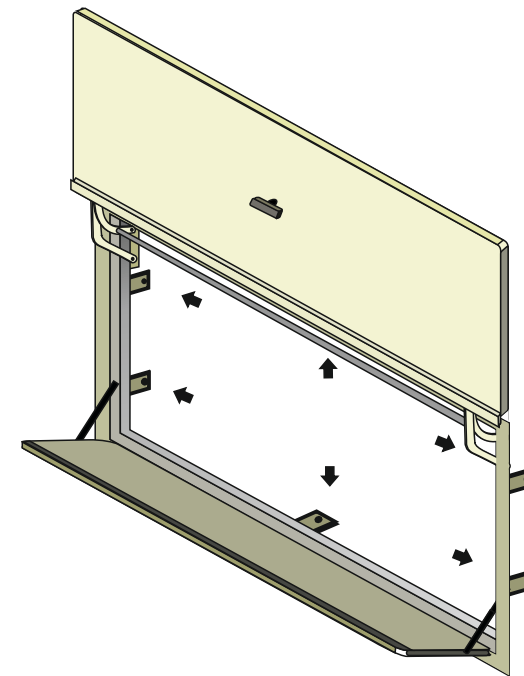

**4-**Retirar la tapa y perforar para colocar los tarugos; introducirlos suavemente con martillo si es necesario.

**5-**Se vuelve a presentar la tapa y se colocan los tornillos, asegurando que aprieten con firmeza.

Por último se retira el film protector a la tabla de corte de la hoja inferior